

装配一览 - 点火装置

- 1 - 螺栓
 - 拧紧力矩会影响爆震传感器的功能
 - 20 Nm
- 2 - 爆震传感器 1 -G 61-
 - 拆卸和安装 → Kapitel
- 3 - 火花塞
 - 用火花塞扳手 -3122 B- 拆卸和安装
 - 拧紧力矩 : 22 Nm
 - 更换周期 → 保养表
- 4 - 带功率输出级的点火线圈
 - ◆ 带功率输出级的点火线圈 1 -N70-
 - ◆ 带功率输出级的点火线圈 2 -N127-
 - ◆ 带功率输出级的点火线圈 3 -N291-
 - ◆ 带功率输出级的点火线圈 4 -N292-
 - 使用拉拔器 -T10530- 拆卸
 - 拆卸和安装 → Kapitel
- 5 - 螺栓
 - 8 Nm
- 6 - 螺栓
 - 8 Nm
- 7 - 霍尔传感器 -G 40-
 - 拆卸和安装 → Kapitel
- 8 - O 形环
- 9 - 螺栓
 - 8 Nm
- 10 - 霍尔传感器 3 -G 300-
 - 拆卸和安装 → Kapitel
- 11 - O 形环
 - 损坏时更换
- 12 - 传感轮
 - 用于发动机转速传感器 -G28-
 - 拆卸和安装 → Kapitel
- 13 - 变速箱侧密封法兰
 - 拆卸和安装 → Kapitel
- 14 - 发动机转速传感器 -G 28-
 - 拆卸和安装 → Kapitel
- 15 - 螺栓
 - 4.5 Nm

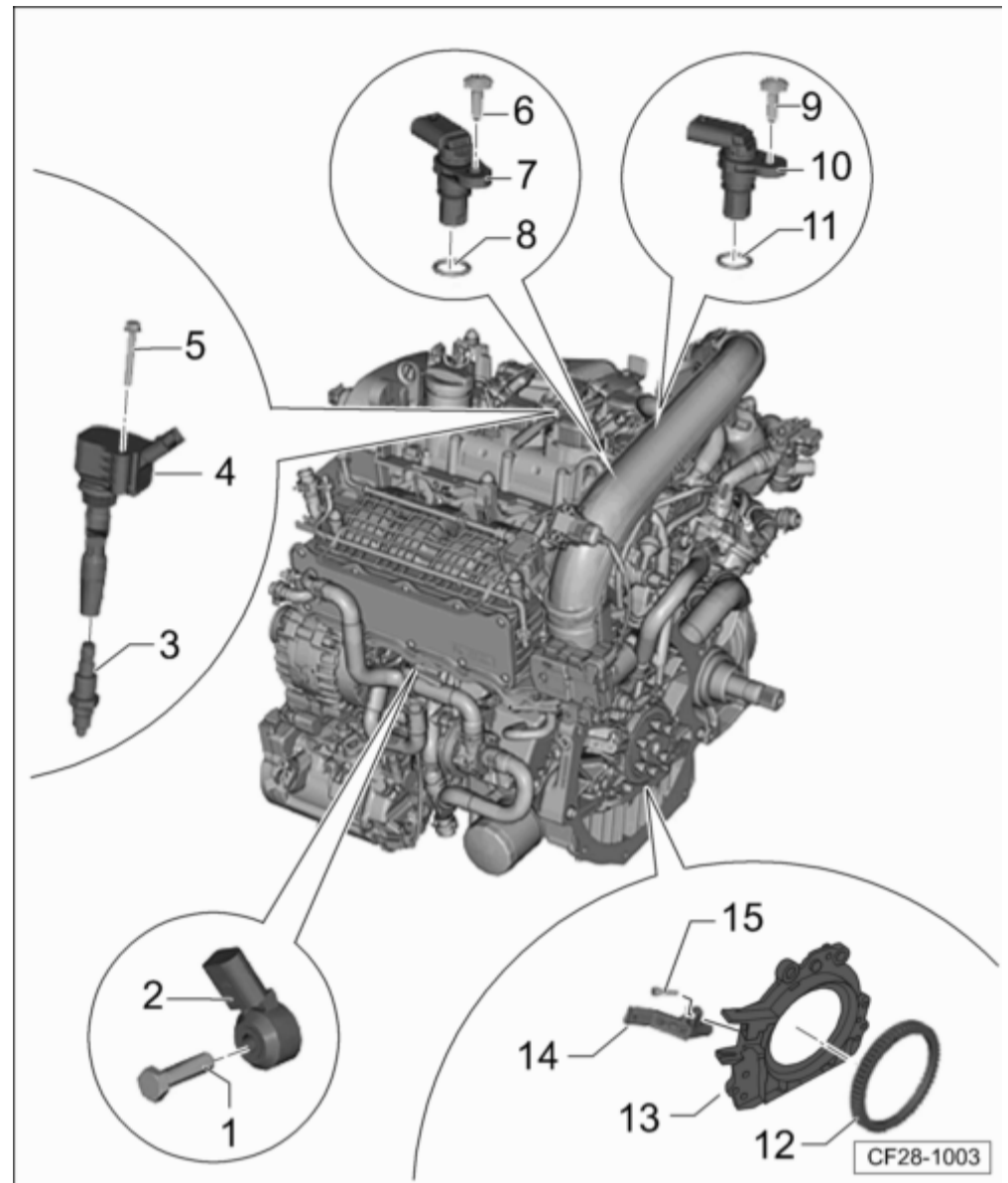

检测数据，火花塞

发动机型号代码	CSSA	CSTA,DBVA	CYAA
点火顺序	1-3-4-2		
火花塞			
大众零件号 → 注释	04E 905 612R1	04E 905 601AR1	
电极间距	0.65 - 0.75 mm	0.70 - 0.80 mm	
拧紧力矩	22 Nm		
更换周期	→ 手册		

1) 最新火花塞 → 电子备件目录 (ETKA)

拆卸和安装带功率输出级的点火线圈

所需要的专用工具和维修设备

- ◆ 拉拔器 -T10530- (-FT10530N-)

提示

- ◆ 在发动机暖机时，更容易拉出点火线圈。当发动机暖机时，安装点火线圈时使用的油脂便于拆下点火线圈或火花塞插头。
- ◆ 带功率输出级的点火线圈和火花塞插头在维修时可单独购买 [④ 电子备件目录 \(ETKA\)](#)。

拆卸

气缸 1、2、3、4 的点火线圈：

- 拆卸发动机罩
→ [手册](#)
- 松开软管卡箍 -1- 和 -2-，拆下空气导管。

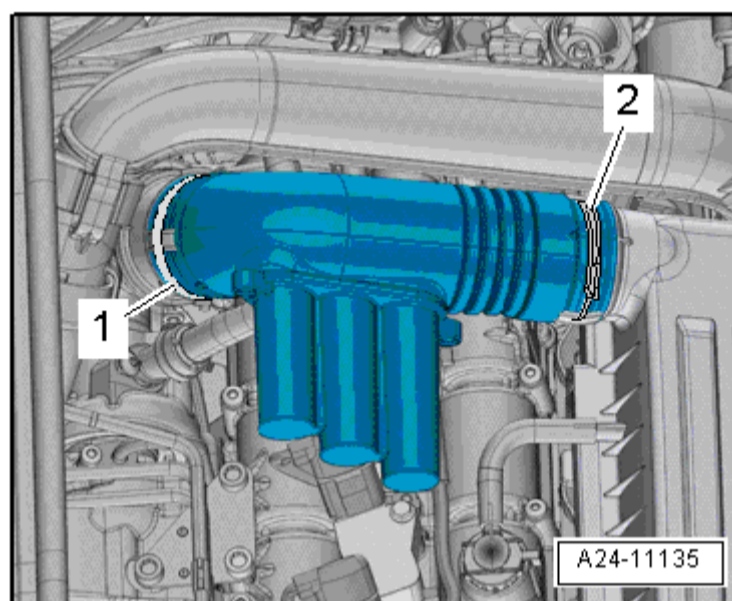

以下适用于所有点火线圈：

- 脱开电气连接插头 -2-。
- 拧出螺栓 -1-。

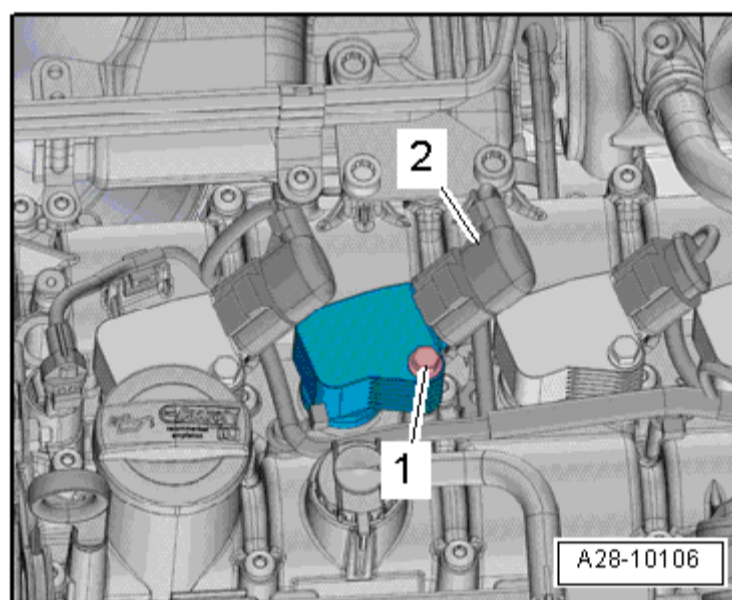

- 拉拔器 -T10530- (-FT10530N-) 压入点火线圈 -1- 的孔中，直至限位位置。
- 沿-箭头-方向拧紧滚花螺母 -2-。

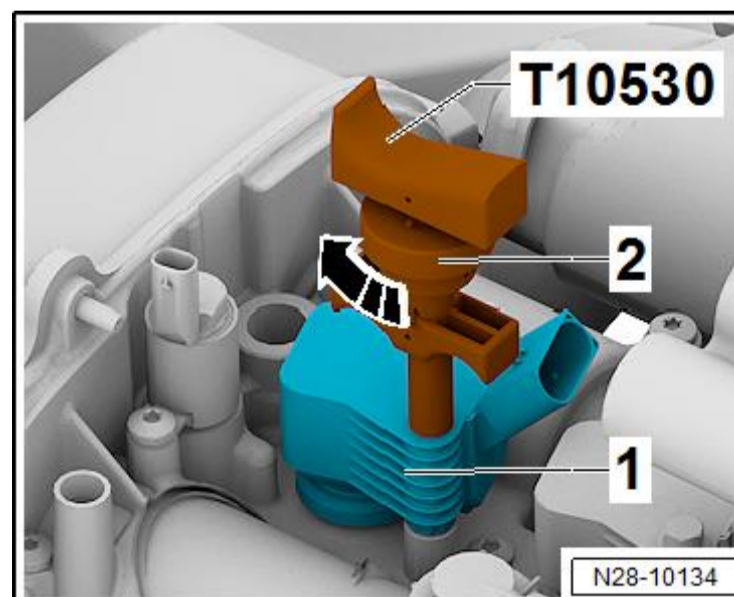

- 沿-箭头-方向从气缸盖罩中拔出拉拔器 -T10530- (-FT10530N-) 上的点火线圈。

安装

安装以倒序进行，安装过程中请注意下列事项：

- 松松地将所有点火线圈插在火花塞孔内。
- 校准点火线圈和连接插头，同时将所有连接插头插到点火线圈上。
- 用手均匀地将点火线圈压在火花塞上（不要使用敲击工具）。

拧紧力矩

- ◆ → Kapitel „[装配一览 - 点火装置](#)“

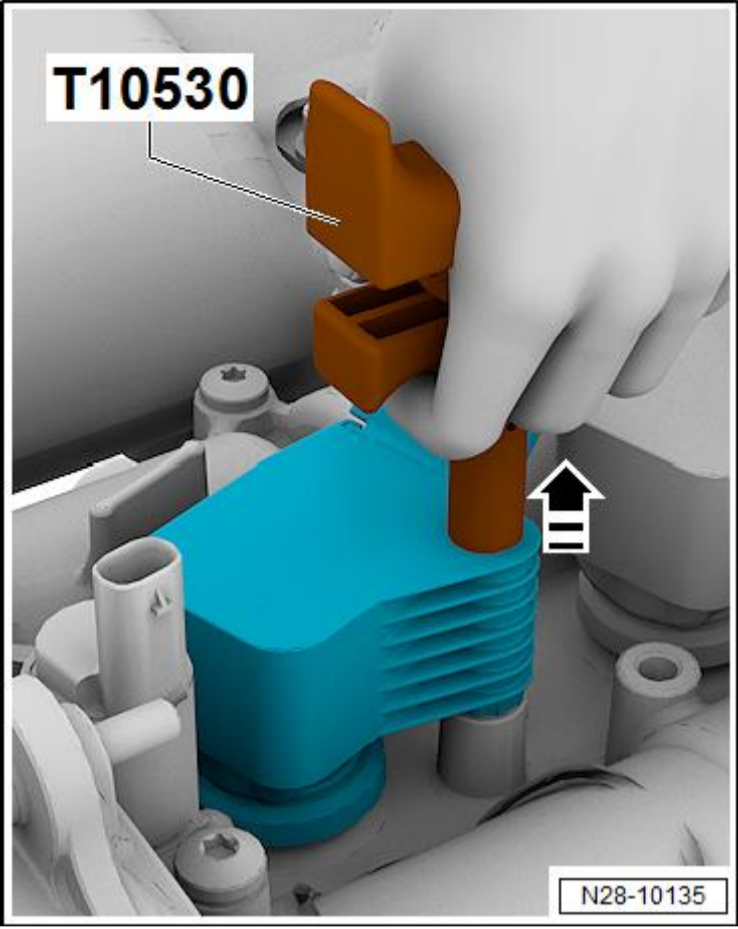

拆卸和安装爆震传感器 1 -G 61-

拆卸

- 从支架上拆下空调压缩机并绑高
→ 修理组：87
- 。
- 脱开电气连接插头 -1-。
- 拧出螺栓 -2- 并取下爆震传感器 1 -G61-。

安装

安装以倒序进行，安装过程中请注意下列事项：

- 安装空调压缩机
→ 修理组：87
- 。

拧紧力矩

- ◆ → Kapitel „装配一览 - 点火装置“

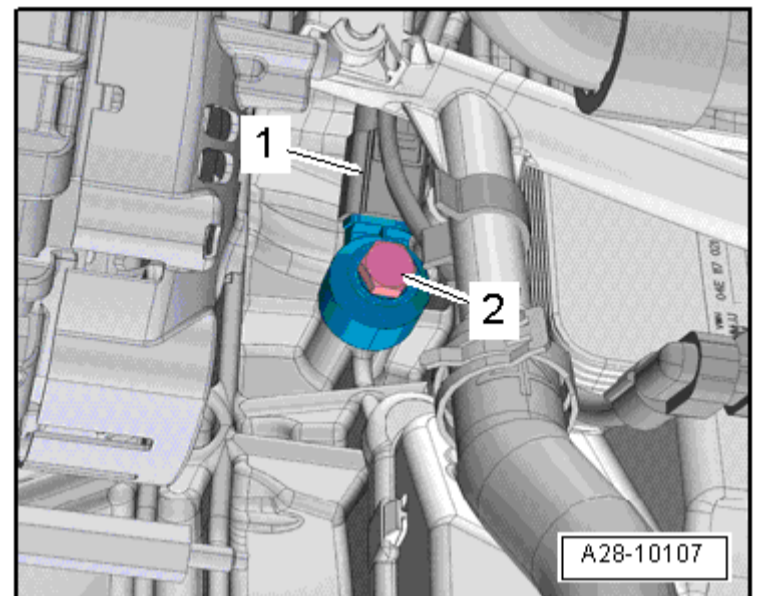

拆卸和安装霍尔传感器 -G 40-

拆卸

- 拆卸发动机罩
→ 手册
- 松开软管卡箍 -1- 和 -2-，拆下空气导管。

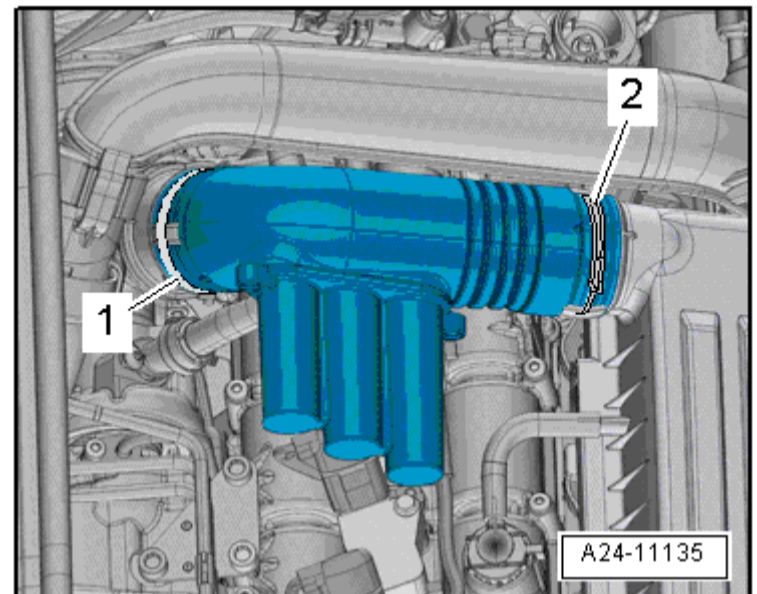

- 脱开电气连接插头 -1-。
- 拧出螺栓 -2-并取下霍尔传感器 -G40-。

安装

- 安装以倒序进行。

拧紧力矩

- ◆ → Kapitel „装配一览 - 点火装置“

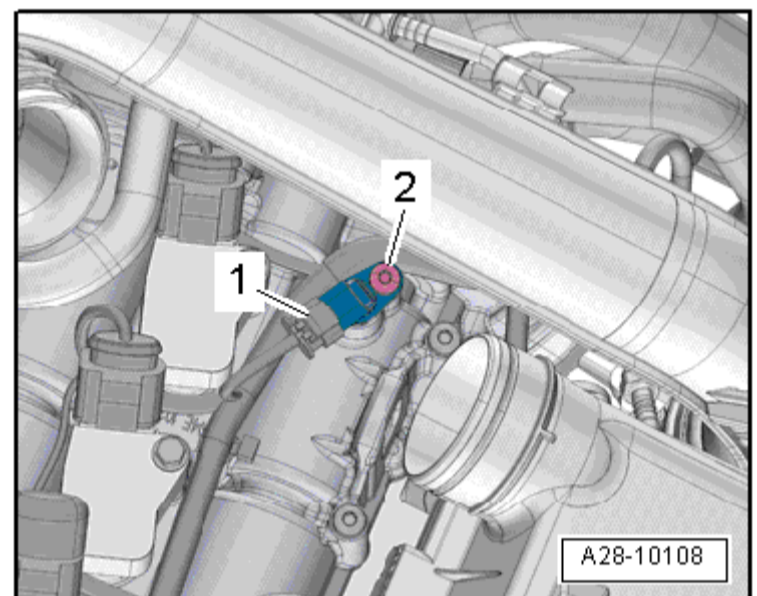

拆卸和安装霍尔传感器 3 -G 300-

拆卸

- 拆卸发动机罩
→ 手册
- 松开软管卡箍 -1- 和 -2-，拆下空气导管。

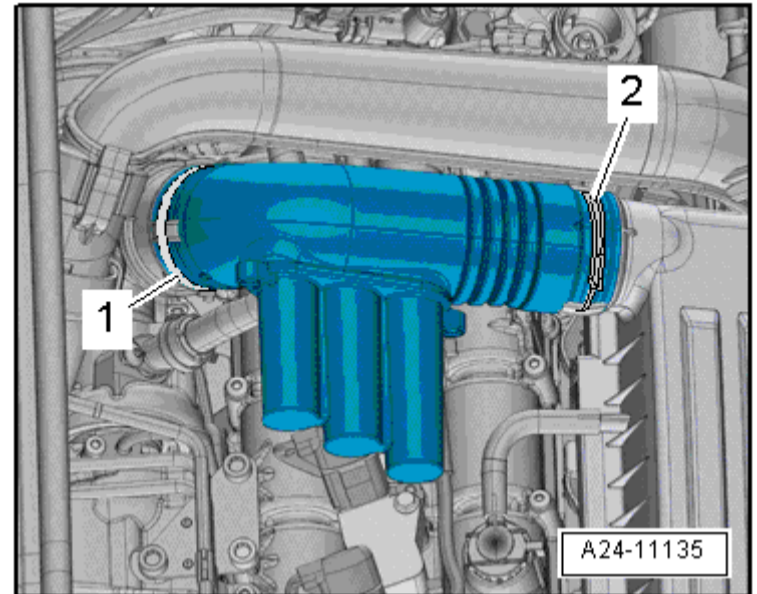

- 脱开电气连接插头 -1-。
- 拧出螺栓 -2-并取下霍尔传感器 -G300-。

安装

- 安装以倒序进行。

拧紧力矩

- ◆ → Kapitel „装配一览 - 点火装置“

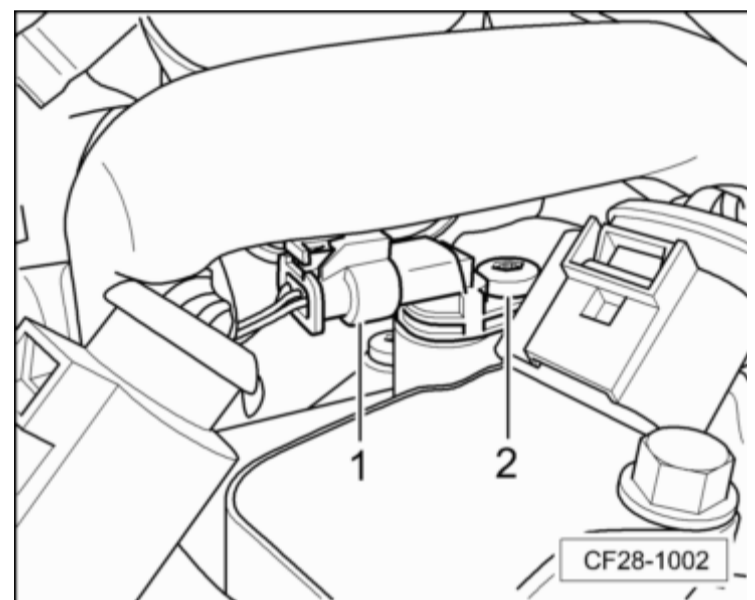

拆卸和安装发动机转速传感器 -G 28-

所需要的专用工具和维修设备

- ◆ 套筒扳手接头，开口宽度 4 -T10370-

拆卸

- 拆卸隔音板
→ 修理组：66

- 拧出螺栓-箭头-并将增压空气冷却泵 -V188- 压向一侧。

- 脱开电气连接插头-1-。

- 以合适角度拆下密封罩-1-。

- 拧出螺栓-2-并拔出发动机转速传感器 -G28-。

安装



当心！

小心地将发动机转速传感器 -G28- 装入孔中！

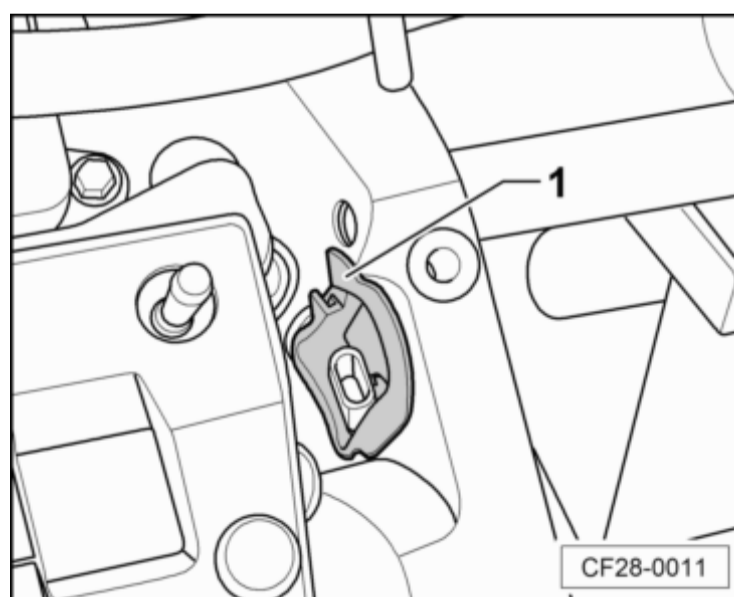
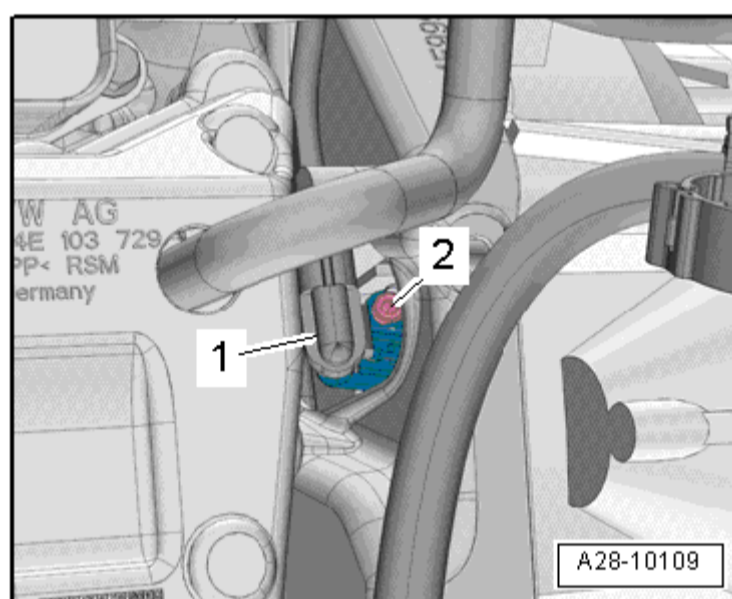
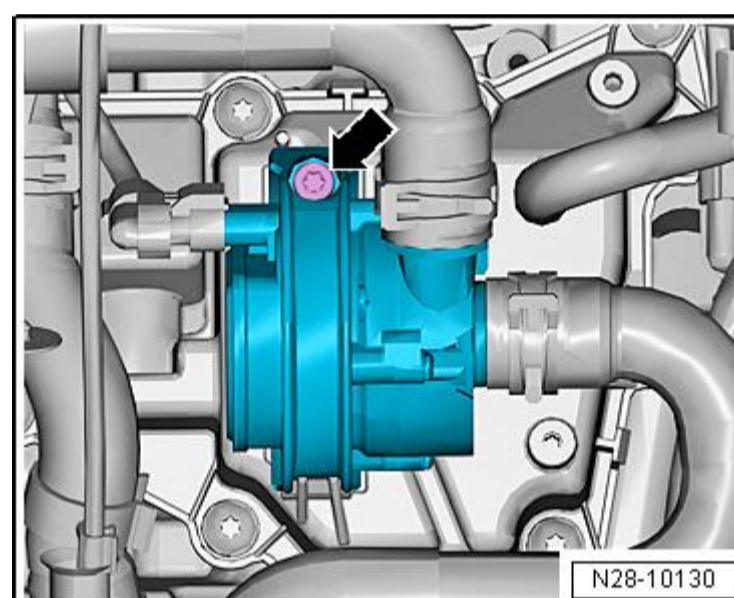
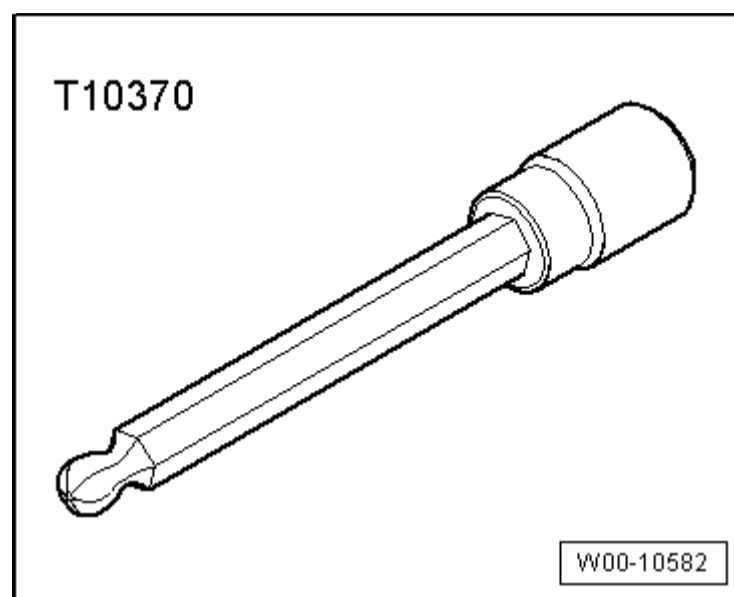

这是为了避免发动机转速传感器 -G28- 掉落到发动机和变速箱之间。

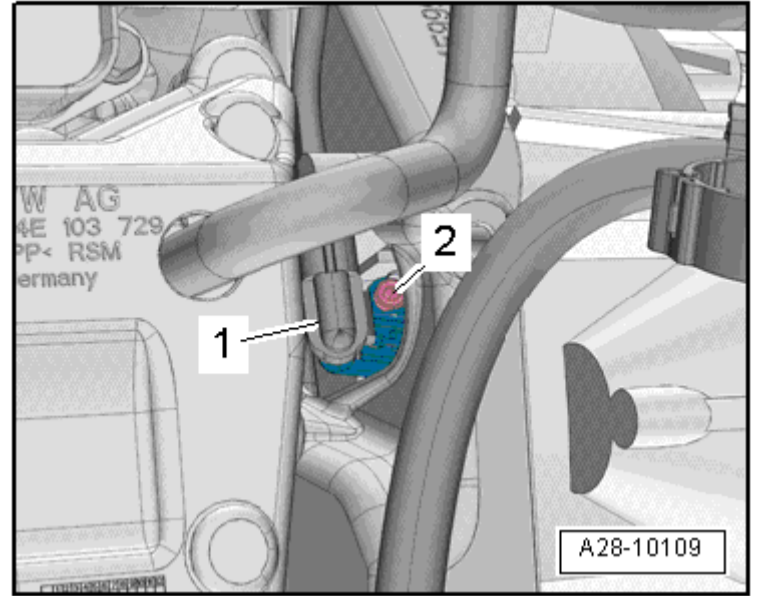

- 以合适角度将密封罩-1-穿过传感器 -G28- 并插入缸体上。

提示

注意密封罩-1-应与缸体紧密贴合。

- 其余安装以倒序进行。
- 安装隔音板
→ 修理组：66

拧紧力矩

- ◆ → Kapitel „装配一览 - 点火装置“
- ◆ → Kapitel „装配一览 - 电动冷却液泵“

